

# Stoftavskiljare BZ11



## Användningsområde

ÅSS BZ serie är stoftavskiljare för 1800-8000 m<sup>3</sup> luft. Stoftavskiljarna är tänkta att användas tillsammans med ÅSS EX och EXVX fläktenheter.

BZ serien har små byggmått vilket gör att du enkelt får in enheterna genom standarddörrar. De högre modellerna går även att dela för att underlätta transport och montage

## Beskrivning

ÅSS Stoftavskiljare har en mycket kompakt konstruktion. Avskiljaren är byggd av en kraftig stålstomme som kläs med ett brandhämmande skikt

Utvändigt är avskiljaren klädd i silverfärgad magnelisplåt.

De två luckorna i fronten underlättar vid service och filterbyte. Luckan till utrymmet för uppsamling är försatt med snabbblås för snabb åtkomst till säckvagnen.

Uppsamlingen sker i en till två 160-liters pappsäckar som är monterade i en praktisk säckvagn. Vagnen rullas enkelt ut till containern så att man slipper bära säcken långa sträckor.

En gasfjäder i säckvagnen ser till att säcken sluter tätt mot stoftavskiljarens mjuktätning.

I mjuktätningen vid säckens överkant sitter fotocellen för nivåvakten. När stoftnivån bryter fotocellen stannar fläkten och anläggningen larmar för full säck. Säckens kontrolleras och byts vid behov. Nivåvakten återställs genom att hålla inne knappen på automatikskåpet tills den släcks.

## Placering

2800 EX placeras med fördel inomhus i uppvärmt utrymme. Placering utomhus kräver väderskydd och att maskinen står torrt.

## Standardutrustning

- Automatisk filterrensning
- Nivåvakt fotocell
- Uppsamling i säckvagn
- Tryckgivare

## Tillval

- Inbyggt, automatiskt Brandsläckningssystem
- Uppsamling i 600l behållare
- Uppsamling i 5-10 m<sup>3</sup> container via rotorsluss



*BZ serien är Ex-klassad och godkänd enligt ATEX direktivet. Klassning Ex II 2/-D.*



## ÅSS Processventilation AB

Box 521, 442 14 Kungälv  
info@processvent.se

## Teknisk data

Beteckning	Maxflöde (m <sup>3</sup> /h)	Max vakuüm (KPa)	Motoreffekt (kW)	Uppsamling (liter)	Antal filter	Vikt (kg)
BZ10	1800	20	0,13	160	2	113
BZ11	3500	20	0,13	160	2	115
BZ13	4000	20	0,13	160	2	145
BZ14	5000	20	0,13	2 x 160	4	275
BZ15	5000	20	0,13	160	2	200
BZ16	6000	20	0,13	2 x 160	4	275
BZ18	8000	20	0,13	2 x 160	4	375

## Mått och vikt

Beteckning	Höjd	Bredd	Djup	Vikt
BZ10	1765	635	735	113
BZ11	1940	635	735	115
BZ13	2470	635	735	145
BZ14	1940	1250	735	275
BZ15	2970	635	735	200
BZ16	2450	1250	735	275
BZ18	2950	1250	735	375



Observera att på ovanstående höjdmått tillkommer måttet för anslutande böjar enligt följande tabell:

Böj	Höjdmått (mm)
90° Ø76	240
90° Ø100	350
90° Ø122	410
90° Ø152	500

### ÅSS Processventilation AB

Box 521, 442 14 Kungälv  
info@processvent.se

## Galleri



Stoftavskiljare BZ11 i kombination med  
ÅSS Spånsug 2800 EX



Stoftavskiljare BZ11 - öppen



Säckvagn

**ÅSS Processventilation AB**

Box 521, 442 14 Kungälv  
info@processvent.se

# Dimensionsritning

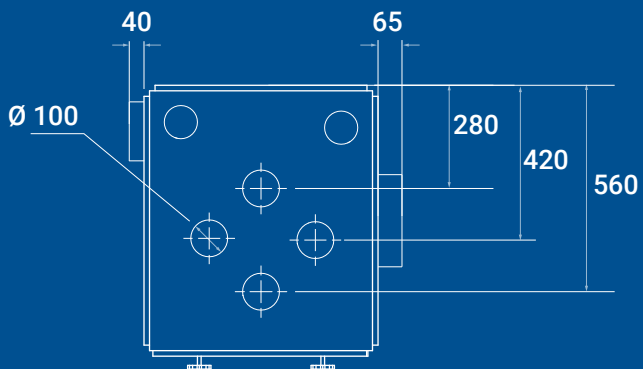
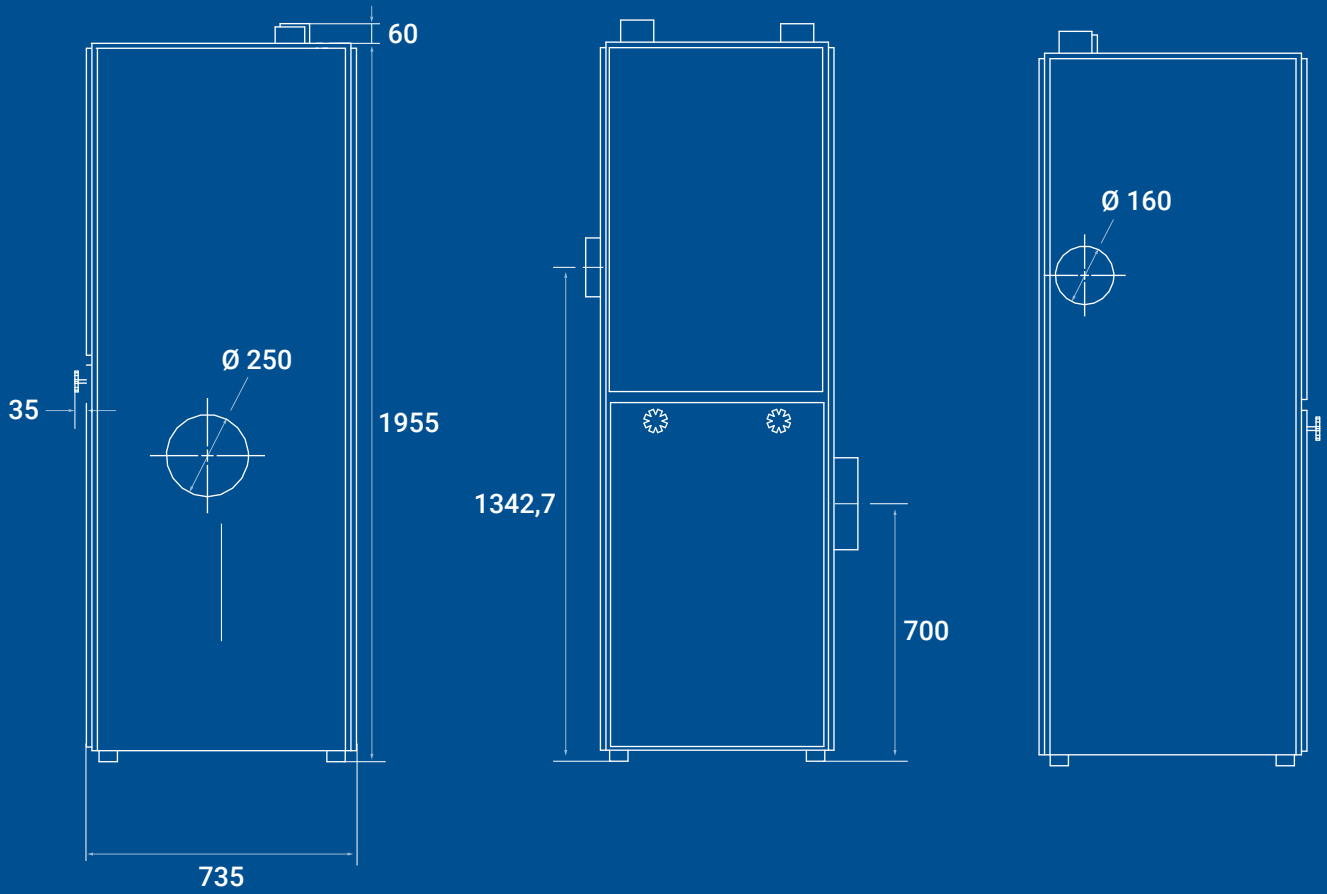

# Reservdelar

## Förfilter

Beteckning	Artikelnummer
BZ10N	205255
BZ11	205158
BZ13	205157
BZ14	205163
BZ15	205158
BZ16	205157
BZ18	205158

## Utjämningsfilter

Beteckning	Artikelnummer
BZ10N	205059
BZ11	205059
BZ13	205059
BZ14	205059
BZ15	205059
BZ16	205059
BZ18	205059

## Separator - skakring

Beteckning	Artikelnummer
BZ10N	205143
BZ11	205143
BZ13	205143
BZ14	205143
BZ15	205143
BZ16	205143
BZ18	205143

## Säckvagn

Beteckning	Artikelnummer
Säckvagn	205105
Gasfjäder	205125
Säcktätning	205101
Hjul fram	205131
Hjul bak	205137
Pappsäck (25 st)	205065