

GHIERA REGOLAZIONE MICROMETRICA GUIDA PARALLELA

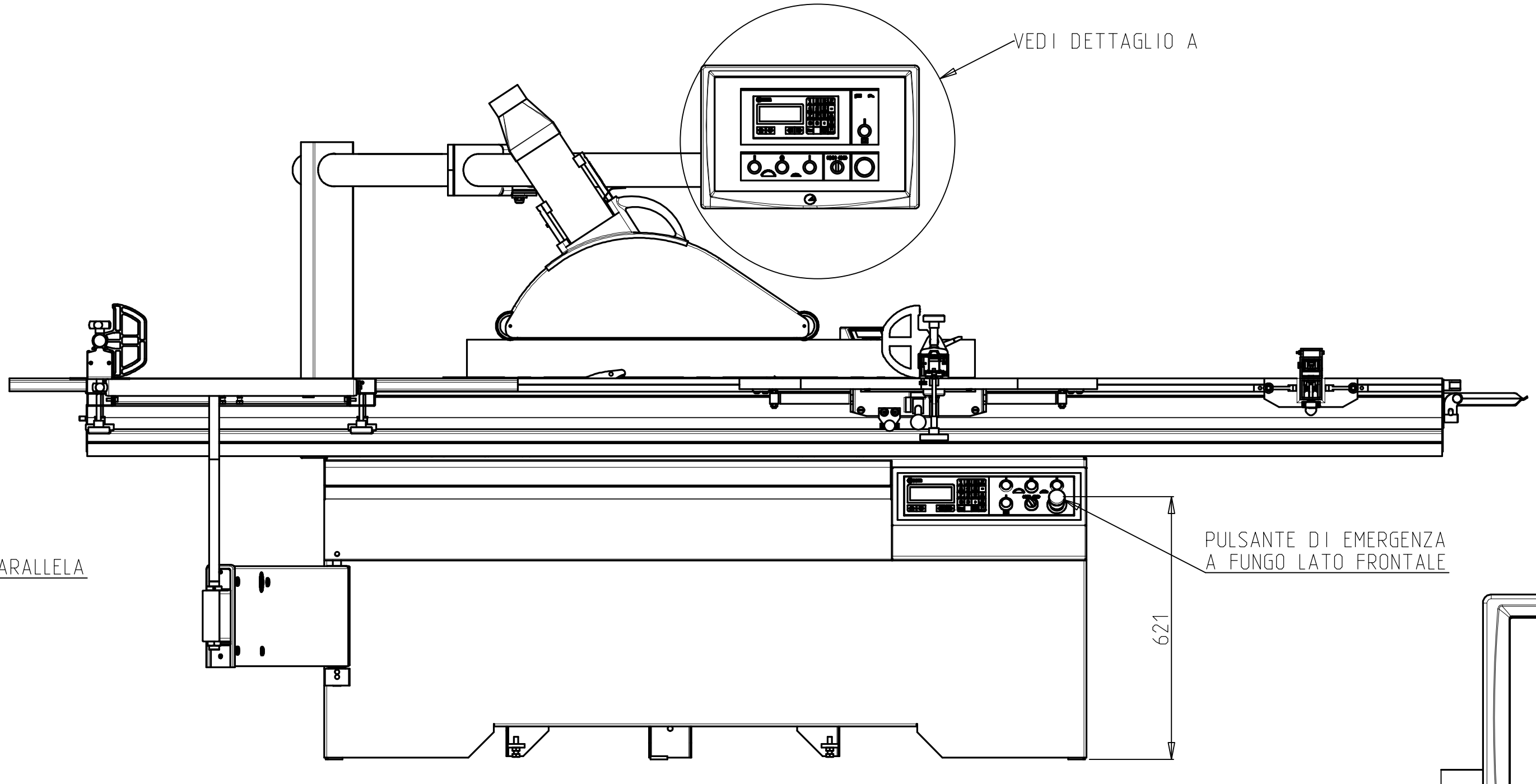

PULSANTE DI EMERGENZA A FUNGO LATO FRONTALE

VEDI DETTAGLIO A

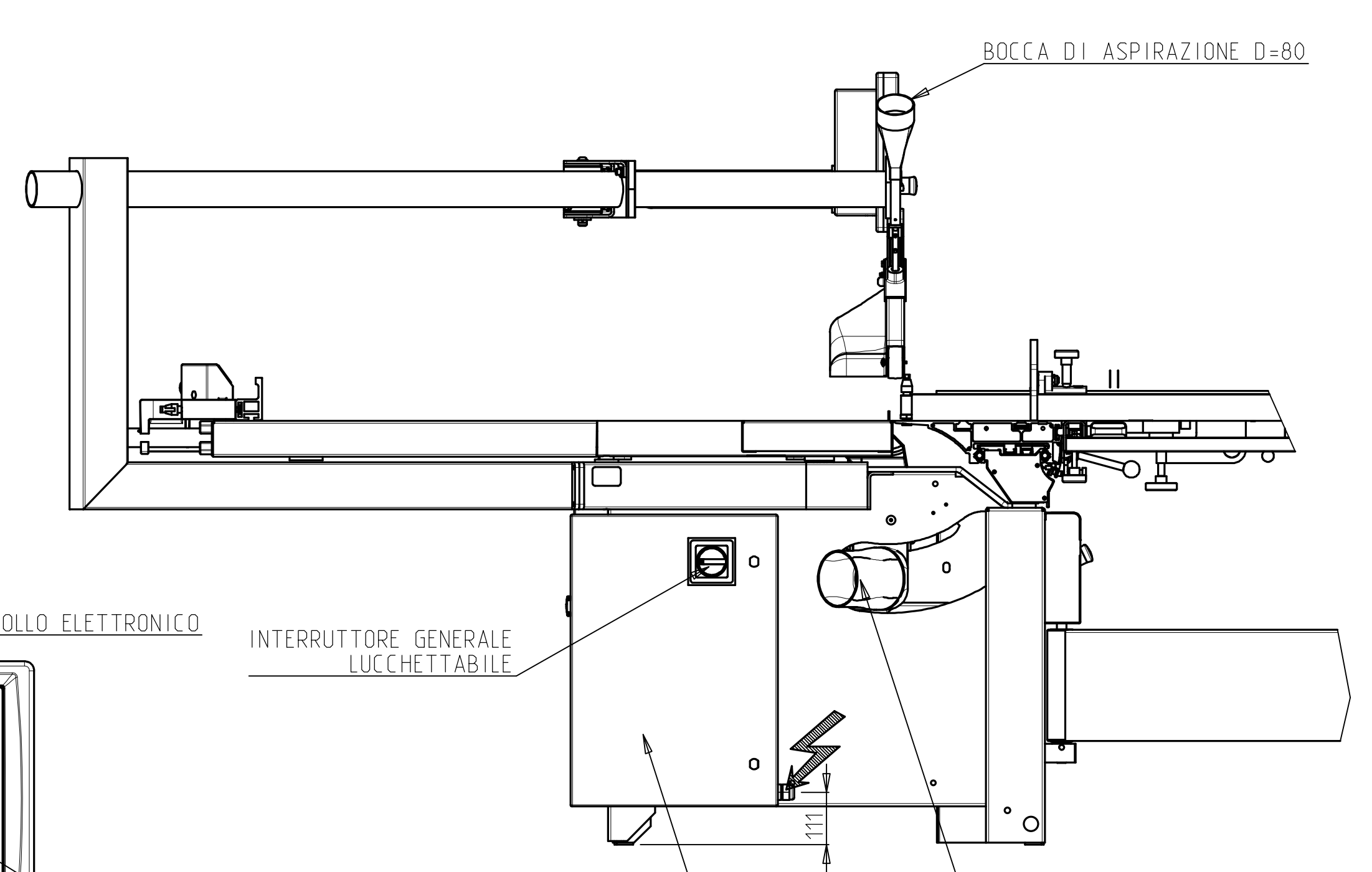

BOCCA DI ASPIRAZIONE D=80

BOCCA DI ASPIRAZIONE D=120

SCATOLA PER COLLEGAMENTO ALLA RETE ELETTRICA

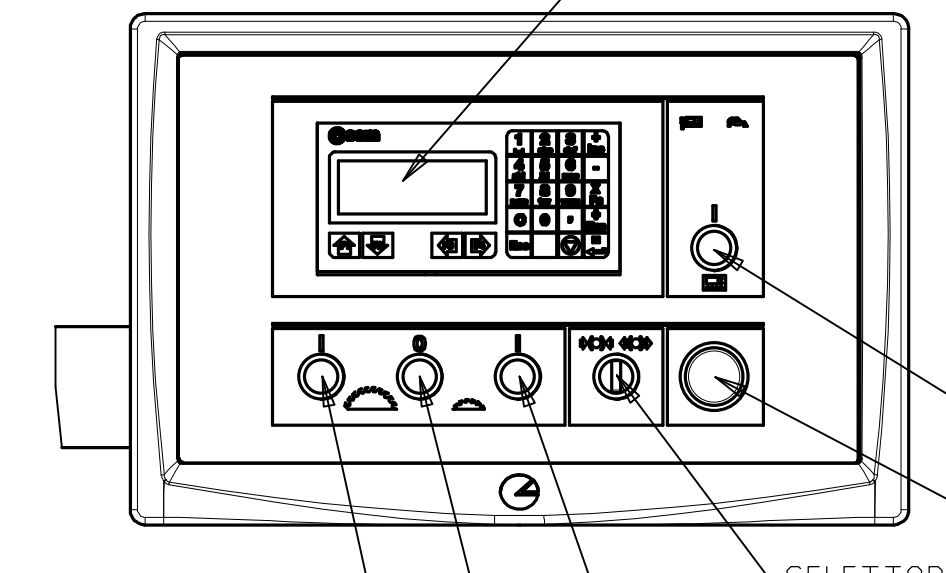

DETTAGLIO "A" QUADRO COMANDI SCALA 1:5

DISPLAY CONTROLLO ELETTRONICO

PULSANTE START PROGRAMMATORE

PULSANTE DI EMERGENZA A FUNGO

SELETORE LUMINOSO SBLOCCO FRENO

PULSANTE START INCISORE

PULSANTE STOP SEGA E INCISORE

PULSANTE START SEGA

INTERRUTTORE GENERALE LUCCHETTABILE

LEVA BLOCCAGGIO GUIDA PARALLELA

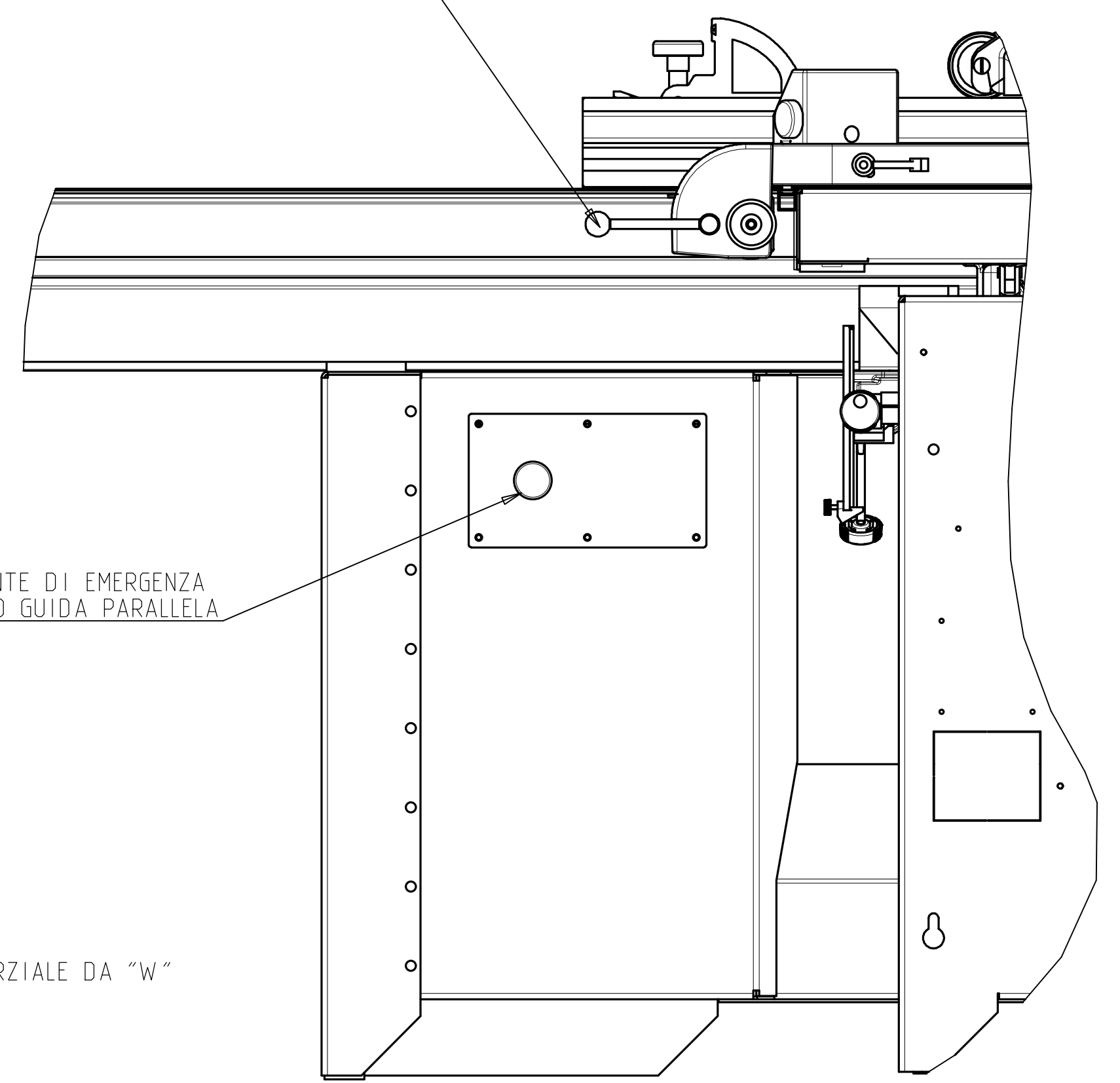

PULSANTE DI EMERGENZA A FUNGO LATO GUIDA PARALLELA

VISTA PARZIALE DA "W" SCALA 1:5

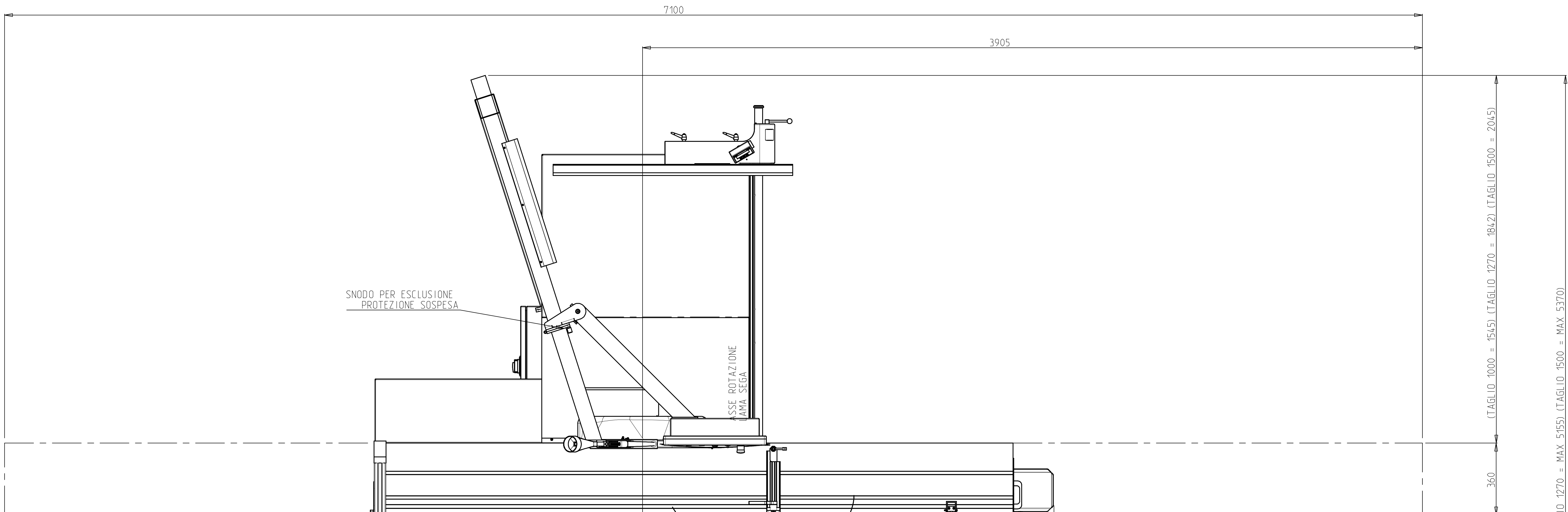

SNODO PER ESCLUSIONE PROTEZIONE SOSPESA

7100

3905

ASSE ROTAZIONE AVVA SEGA

(TAGLIO 1000 = 1545) (TAGLIO 1270 = 1842) (TAGLIO 1500 = 2045)

(TAGLIO 1000 = MAX. 4670) (TAGLIO 1270 = MAX. 5155) (TAGLIO 1500 = MAX. 5730)

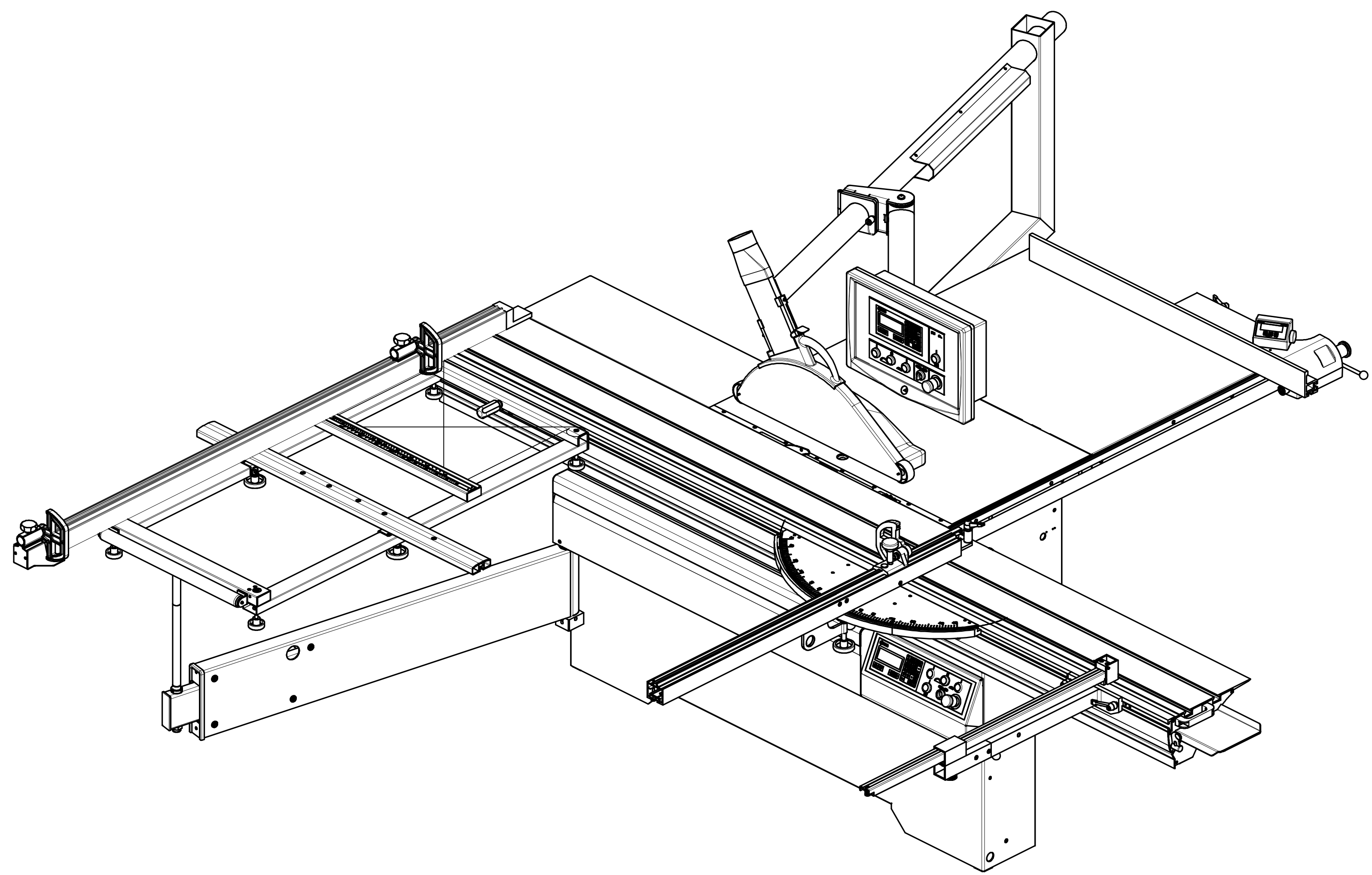

2060

<p>CF3</p>		<p>Scala</p>	<p>Massa (kg)</p>	<p>Aspetto superficiale</p>
<p>CF3</p>	<p>1:10</p>	<p>17651800.43</p>	<p>17651800.43</p>	<p>17651800.43</p>
<p>Data</p>	<p>07/03/11</p>	<p>Firma</p>	<p>PAZZINI</p>	<p>scm group</p>
<p>Modello</p>	<p>17651800.43</p>	<p>Versione</p>	<p>17651800.43</p>	<p>N° 0946610033F</p>
<p>INGOMBRO</p>	<p>MACCHINA</p>	<p>SI400EP</p>	<p>NOVA</p>	<p></p>